

سایت: abba-co.com | اینستاگرام: deneshfaraaz_it
تلفن خدمات پس از فروش: ۰۲۱۷۳۶۵۲۸۹

تنها هفته نامه تخصصی صنعت نمایشگاهی ایران

www.namayeshgahha.ir

اقتصاد در نمایشگاه

هفته نامه بین المللی - سال سیزدهم - دوره جدید - شماره ۳۹۱ - منتهی مردی ماه ۱۴۰۰

توزیع رایگان در نمایشگاه

دهمین نمایشگاه بین المللی

آسانسور

صنایع و تجهیزات وابسته

با همکاری روابط عمومی شرکت سهامی نمایشگاه های بین المللی جمهوری اسلامی ایران

مجری: اتاق تعاون ایران

بیت و یکمین نمایشگاه بین المللی

رنگ و رزین

پوشش های صنعتی
کامپوزیت و صنعت آبکاری

برگزار کننده: شرکت بائین امید

سایت: abba-co.com | اینستاگرام: deneshfaraaz_it
تلفن خدمات پس از فروش: ۰۲۱۷۳۶۵۲۸۹

امیرضادانشور تهرانی
مدیرعامل شرکت «دانش فراز»
شرکت «دانش فراز»
بزرگترین تولید کننده و پخش کننده قطعات آسانسور در کشور

پيام دکتر حسن زمانی مشاور وزیر، رئیس هیات مدیره و مدیرعامل شرکت سهامی نمایشگاه های بین المللی جمهوری اسلامی ایران:
دستاوردهای صنعت آسانسور رنگ و رزین به افزایش رفاه جامعه منجر شده است

صفحه ۶

صفحه ۴

دهمین نمایشگاه بین المللی آسانسور، پله برقی در تهران آغاز به کار کرد

دستاوردهای صنعت آسانسور و پله برقی در مسیر رشد صنعت ساختمان

بهمن عبداللهی رئیس اتاق تعاون ایران: صنعت آسانسور و پله برقی، بخش اعظم نیاز داخلی را تامین کرده است
علی مطیع جهانی عضو هیات رئیسه و معاون پشتیبانی و برنامه ریزی اتاق تعاون ایران: صنعت آسانسور و پله برقی محور اصلی اقتصاد صنعت ساختمان است



نوبد فرشیافی آقاجانی مدیرعامل شرکت «ایمن موتور» مطرح کرد:
کیفیت و شاخص های برتر موتور آسانسور در محصولات شرکت «ایمن موتور»

جعفر صاحب الزمانی مدیرعامل شرکت «آذر بالابران آسمان»
اختصاص سهم بزرگی از بازار آسانسور توسط شرکت «آذر بالابران آسمان»

صفحه ۶

صفحه ۶

محمد هادی مغربی مدیرعامل شرکت «لاران صنعت پویا»
یکی از بزرگترین تامین کننده های آسانسور در کشور

محمود شاکری مدیرعامل «گروه صنعتی بهران»
اجرای ۱۰۰ پروژه بزرگ بین المللی توسط «گروه صنعتی بهران»

صفحه ۶

صفحه ۱۲

آذر بالابران آسمان - سالن ۳۸

بهران - سالن ۳۵

آلتون آسانسور - سالن ۳۸B

لاران صنعت - سالن ۳۸

دانش فراز - سالن ۳۸

دانش فراز

مرکز پخش کلیه قطعات آسانسور در سراسر کشور

۰۲۶۳۶۷۷۸۳۳۰ - ۴



ایمن موتور

بزرگترین تولید کننده موتور گیربکس آسانسور
در شمالغرب کشور

بی وقفه صعود کن ...

موتور RISEN



موتور ARIZOON

شرکت صنعتی ایمن موتور

تولید کننده موتور گیربکس آسانسور

تبریز ، شهرک صنعتی سردار سلیمانی (تبریز ۴) ، بعد از میدان سوم

www.farshbaflift.com

تلفن تماس شرکت : ۱۶۴۷



LARAN SANAT

ELEVATOR EQUIPMENT

لاران صنعت

نمایندگی برترین برندهای جهانی



Montanari Group

GEARLESS & GEARBOX TRACTION MACHINES

MOTODRIVE

GEARLESS TRACTION MACHINES



GUSTAV WOLF

ELEVATOR ROPES



BLAIN

HYDRAULIC

ELEVATOR VALVE



Savera

ELEVATOR RAILS



ST CABLE CORPORATION

FLAT TRAVELING CABLE

ATTIMA

SCREW PUMP

COAM

HYDRAULIC CYLINDER & POWER PACK



Lift Motor

SUBMERSIBLE MOTOR

WECO

MULTI BEAM SENSOR

تهران ، خیابان شریعتی ، پایین تراز
پل رومی شماره ۱۷۸۸ طبقه سوم

۰۲۱-۲۲۰۰۰۸۵۷ ۰۲۱-۳۸۹۵۴

دهمین نمایشگاه بین‌المللی آسانسور، پله برقی در تهران آغاز به کار کرد

دستاوردهای صنعت آسانسور و پله برقی در مسیر رشد صنعت ساختمان

بهن عبداللہی رئیس اتاق تعاون ایران: صنعت آسانسور و پله برقی، بخش اعظم نیاز داخلی را تامین کرده است

علی مطیع جهانی عضو هیات رئیسه و معاون پشتیبانی و برنامه ریزی اتاق تعاون ایران؛ صنعت آسانسور و پله برقی محور اصلی اقتصاد صنعت ساختمان است



در حوزه صنعت آسانسور و پله برقی شاهد هستیم بطوری که در این برهه به دلیل تحریم‌ها، واردات آسانسور به حداقل رسیده و فرصت مناسبی برای شرکت‌های داخلی تولیدکننده آسانسور و پله برقی برای ارائه و ظهور و بروز توانمندی‌های خود پیش آمده بطوری که بیش از ۸۰ درصد آسانسورهای طرح‌های فعلی توسط شرکت‌های داخلی تامین می‌شود و امیدواریم روز به روز شاهد ارتقای کیفی و کمی آسانسورهای تولیدشده از سوی متخصصان داخلی باشیم و در آینده نزدیک شاهد صادرات برخی از شرکت‌ها به منطقه خواهیم بود.

یکی از ابزارهایی که می‌تواند به معرفی، بازاریابی، ایجاد فضای رقابتی و توسعه صادرات کمک نماید قطعاً برگزاری نمایشگاه‌های تخصصی است که برگزاری دهمین دوره نمایشگاه بین‌المللی آسانسور و پله برقی نیز در همین راستا می‌باشد.

دهمین دوره نمایشگاه بین‌المللی آسانسور و پله برقی در حالی برای سومین سال متوالی توسط امور نمایشگاهی اتاق تعاون ایران برگزار می‌شود که از یک سو در سالهای اخیر متأثر از تحریم‌های بین‌المللی و از سوی دیگر همه‌گیری ویروس منحوس کرونا تأثیر منفی در برگزاری مطلوب این نمایشگاه داشته است ولی به مدد الهی و بهره‌گیری از کادر اجرایی مجرب نمایشگاهی، اتاق تعاون ایران توانسته است در سه سال اخیر علیرغم همه محدودیت‌های ذکر شده نمایشگاه مذکور را نسبت به ادوار گذشته به لحاظ کیفی و کمی بسیار مطلوبتر و با حضور شرکت‌های معتبر داخلی و خارجی برگزار نماید.

دهمین نمایشگاه بین‌المللی آسانسور، پله برقی، بالابرها، نقاله‌ها، قطعات و تجهیزات وابسته روز جمعه، با حضور مهدی مسکنی معاون وزارت کار و رفاه اجتماعی، اقبال شاکری نایب رئیس کمیسیون عمران مجلس شورای اسلامی، بهمن عبداللہی رئیس اتاق تعاون ایران و با همراهی دکتر حسن زمانی مشاور وزیر صنعت معدن و تجارت، رئیس هیئت مدیره و مدیرعامل شرکت سهمی نمایشگاه‌های بین‌المللی ج.ا.ایران و هیات همراه در محل دائمی نمایشگاه‌های بین‌المللی تهران افتتاح شد.

به گزارش اقتصاد و نمایشگاه، در دهمین نمایشگاه بین‌المللی آسانسور، پله برقی، بالابرها، نقاله‌ها، قطعات و تجهیزات وابسته ۱۰۶ شرکت داخلی و ۲ شرکت خارجی به همراه نمایندگی محصولات کشورهای آلمان، ایتالیا، چین، ترکیه و سوئیس در فضای نمایشگاهی به وسعت بیش از ۲۰ هزار متر مربع در سالن‌های ۳۱۸-۳۵-۳۸-۳۸B-۳۸A محل دائمی نمایشگاه‌های بین‌المللی تهران حضور دارند.

در این نمایشگاه، تجهیزات و لوازم جانبی، انواع آسانسور ساختمان‌های اداری، مجتمع‌های تجاری و مسکونی، آسانسورهای نمای شیشه‌ای، انواع پله‌های برقی شهری و مراکز تجاری، پله‌های برقی ریلی، تابلوهای فرمان، نصب و راهاندازی، تجهیزات آسانسور هیدرولیک، کابین و درب طبقات، درب لولائی، پانل احضار، کلشک‌های فلزی، انواع طناب‌های فولادی، سیم بکسل، تسمه پروانه‌ها صنعتی، سنگ‌های مصنوعی کف آسانسورها، ورق‌های استیل کابین، انواع جک‌های هیدرولیک، موتور گیرلس و دیگر صنایع و تجهیزات وابسته، در غرفه‌ها و سالن‌های مختلف نمایشگاه ارائه خواهد شد.

بهن عبداللہی رئیس اتاق تعاون ایران به مناسبت برگزاری دهمین نمایشگاه بین‌المللی آسانسور، پله برقی، بالابرها، نقاله‌ها، قطعات و تجهیزات جانبی گفت: امروزه عمر بالابرها در جهان به بیش از ده هزار سال می‌رسد و اولین چرخ‌چاه خود از اولین بالابرها بوده است. اما صنعت آسانسور در جهان از زمانی که با نیروی برق کار می‌کند قدمت بالغ بر یکصد و پنجاه ساله دارد. در ایران نیز آسانسور قدمتی هشتاد ساله دارد که اولین آسانسورها که آنهم البته اثری از آنها بجا نیست در پالایشگاه آبادان در دوران حکومت احمد شاه قاجار نصب شده است. اما آنچه مسلم و قابل بررسی است این است که اولین آسانسور‌ها در ساختمان‌هایی در زمان پهلوی اول ساخته و نصب شده و در ساختمان‌های اطراف میدان امام خمینی از جمله کتابخانه ملی آثار آن وجود دارد و بسیاری از آنها توسط کارشناسان خارجی و به کمک نسل اول متخصصین صنعتی آسانسور ایران نصب و راه اندازی شده است. در واقع دوران رشد صنعت آسانسور ایران را می‌توان از سال ۱۳۳۵ به بعد باید نامگذاری کرد.

خوشبختانه در دوران جمهوری اسلامی ایران و به مدد توسعه و رشد دانش بومی متخصصین داخلی، این صنعت علی‌الخصوص در سالهای اخیر از رشد چشمگیری در بعد کیفی و فنی برخوردار گردیده به طوری که صنعت آسانسور ایران در منطقه شاخص است و نزدیک به سه هزار شرکت در این زمینه در کشور فعالیت می‌کنند. شاید بتوان گفت که یکی از اثرات مثبت تحریم‌ها را امروز

رئیس اتاق تعاون ایران در حاشیه بازدید از دهمین نمایشگاه آسانسور مطرح کرد: رشد صنعت آسانسور در سالهای اخیر رئیس اتاق تعاون ایران در حاشیه بازدید از دهمین نمایشگاه آسانسور، پله برقی، بالابرها، نقاله‌ها، قطعات و تجهیزات جانبی، اظهار داشت: رویکرد ما در این معاونت مردمی سازی است و هرچه نهادهای مردمی حوزه تعاون را تقویت و تصدیگری را در دولت کمتر کنیم، موفق‌تر هستیم.

معاون امور تعاون وزارت تعاون، کار و رفاه اجتماعی بیان داشت: هوشمندسازی را با توجه به ضرورت جامعه به عنوان رویکرد دوم دنبال می‌کنیم.

مسکنی با اشاره به ظرفیت‌های اتاق‌های تعاون، خاطر نشان کرد: در تلاش هستیم که سهم بخش تعاون را در اقتصاد ملی افزایش دهیم.

«شکوفایی اقتصاد ملی با برگزاری نمایشگاه‌ها»

بهن عبداللہی رئیس اتاق تعاون ایران به مناسبت برگزاری دهمین نمایشگاه بین‌المللی آسانسور، پله برقی، بالابرها، نقاله‌ها، قطعات و تجهیزات جانبی گفت: امروزه عمر بالابرها در جهان به بیش از ده هزار سال می‌رسد و اولین چرخ‌چاه خود از اولین بالابرها بوده است. اما صنعت آسانسور در جهان از زمانی که با نیروی برق کار می‌کند قدمت بالغ بر یکصد و پنجاه ساله دارد. در ایران نیز آسانسور قدمتی هشتاد ساله دارد که اولین آسانسورها که آنهم البته اثری از آنها بجا نیست در پالایشگاه آبادان در دوران حکومت احمد شاه قاجار نصب شده است. اما آنچه مسلم و قابل بررسی است این است که اولین آسانسور‌ها در ساختمان‌هایی در زمان پهلوی اول ساخته و نصب شده و در ساختمان‌های اطراف میدان امام خمینی از جمله کتابخانه ملی آثار آن وجود دارد و بسیاری از آنها توسط کارشناسان خارجی و به کمک نسل اول متخصصین صنعتی آسانسور ایران نصب و راه اندازی شده است. در واقع دوران رشد صنعت آسانسور ایران را می‌توان از سال ۱۳۳۵ به بعد باید نامگذاری کرد.

خوشبختانه در دوران جمهوری اسلامی ایران و به مدد توسعه و رشد دانش بومی متخصصین داخلی، این صنعت علی‌الخصوص در سالهای اخیر از رشد چشمگیری در بعد کیفی و فنی برخوردار گردیده به طوری که صنعت آسانسور ایران در منطقه شاخص است و نزدیک به سه هزار شرکت در این زمینه در کشور فعالیت می‌کنند. شاید بتوان گفت که یکی از اثرات مثبت تحریم‌ها را امروز

زیست و یکمین نمایشگاه بین‌المللی رنگ و رزین افتتاح شد

طیف گسترده‌ای از محصولات صنعت رنگ و رزین در معرض دید متخصصان قرار گرفت

های ساختمانی و آخرین دستاوردها و شاخص‌ها آشنا می‌شوند. گروه‌های کالایی اصلی شرکت کننده در این نمایشگاه شامل موارد زیر است: پوشش‌های صنعتی، انواع رنگ، انواع رزین، صنعت آبکاری، آبکاری نیکل، کروم، فلزات، پلاستیک، تصفیه آب و پساب‌های آبکاری، آلوده‌زنی، تست محلول‌های آبکاری، سیاهکاری صنعتی و تزئینی، فانتاکروم)

تولید کنندگان انواع رنگ‌ها و پوشش‌های کاربری (ساختمانی، صنعتی، خودرویی، دریایی، تزئینی و دکورال، کف پوش‌های صنعتی، خطوط لوله و عایق بندی سطوح)، کامپوزیت‌ها، درزگیر ماشین، تولید کنندگان مواد و پوشش‌های کامپوزیتی، سازندگان قطعات کامپوزیتی، تجهیزات و ماشین‌آلات تولید و اجرای رنگ و انواع پوششها، تجهیزات آزمایشگاهی و بازرسی پوشش و رنگ، صنایع بسته‌بندی رنگ و مواد شیمیایی و تولید کنندگان ظروف مربوطه، تجهیزات ایمنی و بازیافت، نانو پوششها، فرایند‌ها و پوشش‌های نوین، انواع چسب‌های صنعتی و عمومی، شرکت‌های مشاور فنی مهندسی و پیمانکاران، مواد شیمیایی و مواد خام (انواع رزین‌ها، رنگدانه‌ها، تینر و انواع حلال‌ها، مواد افزودنی، انواع نمک‌ها و مواد شیمیایی آبکاری، ممانت‌کننده و مواد شیمیایی ضد خوردگی)، نیز انواع محصولات خود را ارائه کرده‌اند.

علاوه بر شرکت‌های تولیدی، مراکز علمی تحقیقاتی و انجمن‌های صنعتی مرتبط با صنایع پوشش، نشریات تخصصی، صنعت آبکاری، رنگ‌های پودری، پوشش‌های پختنه، رنگ‌های پایه آب، گالوانیزه، عملیات حرارتی، خوردگی، رنگ‌ماشین، رنگهای ضد حریق و استارت‌آپ‌ها نیز حضور فعال دارند.



رزین، و پوشش‌های صنعتی دارد. روند صنعتی سازی درونی کشور نیز نیاز به محصولات فوق‌الذکر را تشدید نموده است. در نمایشگاه رنگ، رزین، پوشش‌های صنعتی، محصولات متنوعی با قیمت‌ها و کیفیت‌های مختلفی را می‌بینید و با توجه به نیاز خود، بهترین گزینه را انتخاب می‌کنید.

نمایشگاه‌ها بیشتر در دنیا بصورت تخصصی برگزار میشوند، به این معنا که نمایشگاه‌ها بیشتر بر یک صنعت خاص و صنایع مرتبط با آن صنعت تمرکز می‌کنند. نمایشگاه بین‌المللی رنگ، رزین، پوشش‌های صنعتی، مواد کامپوزیت و صنعت آبکاری نیز به عنوان بزرگترین رویداد در این صنعت، به شمار می‌رود و معرف آخرین دستاوردها و محصولات جهت استفاده از متخصصان، سازندگان، مشتریان و مصرف‌کنندگان در ساختمان‌های است. به عبارت دیگر، مردم و مصرف‌کنندگان با انواع رنگ‌ها و پوشش

زیست و یکمین نمایشگاه بین‌المللی رنگ و رزین در محل دائمی نمایشگاه‌های بین‌المللی تهران آغاز به کار کرد.

این نمایشگاه صبح جمعه با حضور مهدی مسکنی معاون وزارت کار و رفاه اجتماعی، اقبال شاکری نایب رئیس کمیسیون عمران مجلس شورای اسلامی و بهمن عبداللہی ریاست اتاق تعاون ایران با همراهی دکتر حسن زمانی مشاور وزیر صنعت - معدن و تجارت، رئیس هیئت مدیره و مدیرعامل شرکت سهمی نمایشگاه‌های بین‌المللی ج.ا.ایران و هیات همراه در محل دائمی نمایشگاه‌های بین‌المللی تهران افتتاح شد.

در بیست و یکمین نمایشگاه بین‌المللی رنگ، رزین، پوشش‌های صنعتی، مواد کامپوزیت و صنعت آبکاری ۱۱۵ شرکت داخلی و ۶ شرکت خارجی از کشورهای چین - ایتالیا و هند در فضای نمایشگاهی به وسعت بیش از ۱۷۵۰۰ مترمربع در سالن‌های ۵-۶-۷-۸-۹ حضور دارند و محصولات خود در زمینه تولید انواع پوشش‌های صنعتی، رنگ، رزین، مواد و قطعات کامپوزیتی، ماشین‌آلات آبکاری، انواع چسب‌های صنعتی و عمومی، مشاوره فنی و مهندسی و پیمانکاران این حوزه و دیگر محصولات مرتبط با این صنعت را در معرض دید علاقمندان قرار داده‌اند.

نمایشگاه رنگ و رزین تهران مهم‌ترین و برجسته‌ترین رویداد حوزه رنگ و پوشش در تمام منطقه خاورمیانه است. در طول بیست و یک دوره برگزاری، این نمایشگاه همواره مورد توجه فعالان صنعت اندرکاران زمینه تخصصی مربوطه قرار گرفته تا ضمن معرفی جدیدترین دستاوردها، بتواند محصولات و نوآوری‌های خود را به خاور میانه و بازارهای بزرگتر جهانی ارائه کند. ایران با توجه به موقعیت جغرافیایی، سیاسی منحصر به فرد و بستری رو به رشد اقتصادی‌اش، نیاز ویژه‌ای به تولیدات رنگ،

پیام دکتر حسن زمانی مشاور وزیر، رئیس هیات مدیره و مدیرعامل شرکت سهمی نمایشگاه‌های بین‌المللی جمهوری اسلامی ایران

دستاوردهای صنعت آسانسور رنگ و رزین به افزایش رفاه جامعه منجر شده است



پیشرفت روزافزون و ارتقاء جایگاه تکنولوژی در جوامع امروزی، باعث افزایش سطح کیفی بسیاری از زمینه‌های زندگی مردم دنیا شده است و در بسیاری از موارد رفاه را برای انسان‌ها به همراه آورده است.

روند رو به رشد ساخت و ساز واحدهای مسکونی، تجاری و صنعتی و نیاز جمعیت کشور به مسکن و خدمات مرتبط با آن موجب گردیده تا محصولات مرتبط با صنعت ساختمان طی سالهای اخیر سهم بیشتری در عرصه اقتصاد داشته باشند. صنعت آسانسور و پله برقی نیز بدلیل نیاز جامعه، سیاست‌های دولت در انبوه‌سازی و همچنین افزایش سطح خدمات در کاربردهای مختلف مسکونی و تجاری به یکی از صنایع پر مخاطب تبدیل گشته و طی سالهای اخیر رشد قابل توجهی در عرصه تولید آنان و همچنین انتقال تکنولوژی و بویایی این صنایع در کشور ایجاد شده است.

با توجه به پیشرفت تکنولوژی و گسترش این صنعت ضرورت برگزاری نمایشگاه‌های تخصصی در این حوزه ایجاد گردیده است. نمایشگاه، مرکز برای تبادل اطلاعات و دست‌یافتن به پدیده‌های نوین علم و صنعت و انتقال فناوری است. مشارکت در نمایشگاه باعث می‌شود تا توانمندی واحدها و بنگاه‌های مختلف تولیدی به معرض نمایش گذاشته شود و فرصت برای دست‌یافتن به بازارهای جدید فراهم گردد. در نمایشگاه عواملی چون تولیدکننده، توزیع‌کننده، مصرف‌کننده و کالا یا خدمات در یک زمان و مکان مناسب گرد هم می‌آیند و دستاوردهای صنعت آسانسور به افزایش رفاه جامعه کمک می‌کند.

مانسافنا با شیوع بیماری کرونا، اقتصاد جهانی یکی از بزرگ‌ترین چالش‌های پیش روی خود را تجربه کرده و کشورها نیز از این موضوع مستثنی نبوده، همچنین، علاوه بر این شرایط بحرانی، تحت تأثیر شرایط تحریم‌های اقتصادی ظالمانه نیز قرار دارد. اما دهمین نمایشگاه بین‌المللی آسانسور، پله برقی با اهداف معرفی نوآوری و خلاقیت‌ها، ظرفیت‌های باقی‌مانده و بالفعل کشور در زمینه تولید، بازرگانی و خدمات صنعت آسانسور، پله برقی، رسیسین به استانداردهای جهانی، ایجاد بستری مناسب به منظور ترغیب افراد یا واحدهای سرمایه‌گذار جهت سرمایه‌گذاری و بهره‌گیری مناسب از ظرفیت‌های موجود و ایجاد زمینه‌های اشتغال‌زایی و کارآفرینی در صنایع، ایجاد زمینه برای افزایش صادرات، با رعایت کامل پروتکل‌های بهداشتی برگزار می‌گردد.

در خاتمه اینجانب به نمایندگی از شرکت سهمی نمایشگاه‌های بین‌المللی جمهوری اسلامی ایران، ضمن ابراز خرسندی از برپایی دهمین نمایشگاه بین‌المللی آسانسور و پله برقی در این شرایط سخت، مراتب تقدیر و تشکر خود را از دست اندرکاران، مشارکت‌کنندگان و اتاق تعاون ایران اعلام می‌دارم.

چشم انداز رشد اهداف صادراتی صنعت رنگ و رزین و پوشش‌های ساختمانی

تولید رنگ و پوشش از جمله صنایعی است که باید علاوه بر تامین نیازهای داخلی، برای اهداف صادراتی نیز گسترش یابد.

پتانسیل‌های باقی‌مانده تولیدکنندگان رنگ کشور و کیفیت مناسب محصولات تولیدی و وجود بازار هدف مطلوب، چشم‌انداز خوبی جهت نگاه صادراتی ایجاد می‌نماید.

خوشبختانه با بهبود شرایط سخت کرونا در کشور، بار دیگر زمینه رشد و رونق اقتصادی و صنعتی مهیا شده است و در این میان، نمایشگاه‌ها نقش ارزنده‌ای در ایجاد شور و امید در دست اندرکاران صنعت و تجارت دارند و با ایجاد فرصت‌های متنوع بازاریابی، فروش، برند سازی و شبکه سازی، فضایی مناسب برای گذر از شرایط کنونی را ایجاد می‌نمایند.

همچنین تداوم تحریم‌ها و فشارهای اقتصادی، لزوم تکمیل بیش از پیش به توان داخلی متخصصان و صنعتگران کشور و در کنار آن حمایت از تولیدات داخلی و شرکت‌ها و محصولات دانش‌بنیان را ضروری ساخته است.

بیست و یکمین نمایشگاه بین‌المللی رنگ، رزین، پوشش‌های صنعتی، مواد کامپوزیت و صنعت آبکاری به عنوان بزرگترین رویداد سالیانه صنعت پوشش در منطقه، اسامال با استقبال پرشور تولیدکنندگان و دست اندرکاران این صنعت مواجه بوده و طیف گسترده‌ای از محصولات و توانمندی‌های داخلی را عرضه نموده است. رشد چشمگیر تولید مواد اولیه، تجهیزات و فناوری‌های نوین داخلی، نوبد بخش توسعه صنعت پوشش کشور و رشد صادرات به کشورهای همسایه و بازارهای منطقه‌ای در سال‌های پیش رو دارد. شرکت سهمی نمایشگاه‌های بین‌المللی جمهوری اسلامی ایران همواره کوشش نموده است بستر و زیرساخت‌های مناسب برای نمایش دستاوردها و تولیدات مشارکت‌کنندگان گرمی را مهیا نماید. در این میان، کمک به حضور فعال و گسترده کسب و کار‌های نوپا و شرکت‌های دانش‌بنیان از جمله سیاست‌های کلیدی شرکت بوده که خصوصاً این نمایشگاه با برنامه‌های متنوع خود این سیاست‌ها را به خوبی پیگیری نموده است.

در پایان ضمن آرزوی سلامتی و موفقیت برای مجریان، مشارکت‌کنندگان و بازدیدکنندگان متخصص، امیدوارم به همت کلیه دست اندرکاران، شاهد توسعه و بهبود روزافزون کسب و کار در کشور باشیم.

هفته نامه بین‌المللی نمایشگاه‌های ایران

صاحب امتیاز، مدیر مسئول و سردبیر: بهزاد زرین پور

با همکاری:

روابط عمومی و امور بین‌الملل

شرکت سهمی نمایشگاه‌های بین‌المللی ج.ا.ایران

دفتر نشریه: اشرافی اصفهانی، بعد از نیایش، ابتدای خیابان طالقانی، خیابان شهید سوری، پلاک ۲۹، طبقه اول، تلفن: ۴۴۸۰۲۰۴۱

www.namayahgha.ir - چاپ: هنر سرزمین سبز



آسانسور و پله برقی

بههران

سالن ۳۵

نمایشگاه بین المللی تهران

Hall No.35

Tehran International Exhibition Center

Behran
Elevator & Escalator Company

امیررضا دانشور تهرانی مدیرعامل شرکت «دانش فراز»

شرکت دانش فراز بزرگترین تولید کننده و پخش کننده قطعات آسانسور در کشور

واپستگی صنعت آسانسورسازی به ساختمان سازی است. وی در خصوص نمایشگاه آسانسور سال ۱۴۰۰ گفت: نمایشگاه امسال بهتر از سال های گذشته در حال برگزاری است. در دو سال گذشته، به علت بیماری کرونا، بین برگزاری نمایشگاه ها وقفه ای به وجود آمد و شرکت ها فرصتی پیدا کردند، تکنولوژی های خود را به روز و محصولاتی جدیدی را به بازار عرضه نمایند.

وی خاطرنشان کرد: افرادی که قصد ورود به این صنعت را دارند باید مشتری مداری را اولین قدم در موفقیت خود بدانند و توصیه می شود که ارائه جنس باکیفیت به مشتری باعث وفاداری مشتری می شود.

امیررضا دانشور تهرانی در پایان بیان کرد: به دلیل تحریم و مسائلی از این دست، برخی از دوستان کمی لطفی می کنند و جنس های تقلبی را به مشتری می فروشند؛ البته این تخلف را در همه اصناف مشاهده می شود.

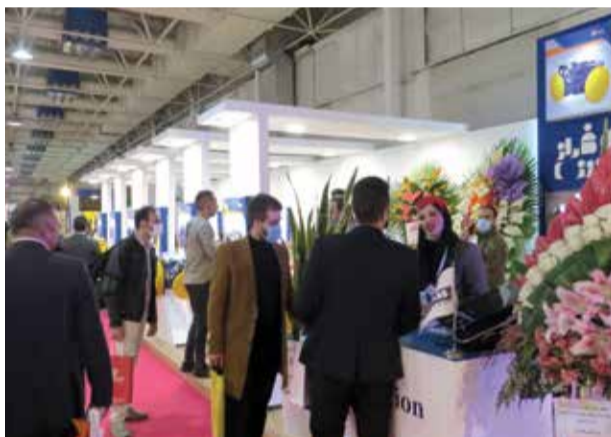

جمله عراق، کشورهای حوزه خلیج فارس، آسیای میانه و سوریه می باشد.

امیررضا دانشور تهرانی مدیرعامل شرکت دانش فراز در گفت و گو با اقتصاد و نمایشگاه گفت: در حال حاضر موفق شده ایم ۸۵ محصول ایرانی و خارجی را در کشور عرضه کنیم و پخش ۲۵ برند را به صورت انحصاری برعهده داریم.

مدیرعامل شرکت دانش فراز در خصوص فعالیت های شرکت دانش فراز تصریح کرد: این شرکت بزرگترین تولید کننده و پخش کننده قطعات آسانسور در کشور است. وی با اشاره به دستاوردهای صنعت آسانسور ایران، بیان کرد: صنعت آسانسورسازی در کشور توانسته است با بسیاری از کشورهای خارجی رقابت کند و حتی بسیاری از برندهای ایرانی برتر از برندهای خارجی هستند.

مدیرعامل شرکت دانش فراز در ادامه گفت: البته مشکلات اقتصادی در صنعت آسانسورسازی بی تاثیر نبوده است که علت اصلی آن به در ایران حضور چشمگیری داشته باشیم، همچنین دستیابی مردم عزیزمان به قطعات آسانسور در زمان تحریم ها و جلوگیری از وابستگی کشور به قطعات اصلی آسانسور همواره مورد توجه بوده است.

در کنار این هدف، کیفیت را در اولویت قرار داده ایم و در حال حاضر با قاطعیت می گویم که تولیدات ایرانی مطابق با استانداردهای جهانی است و قابلیت صادرات دارد و صادرات ما به کشورهای همسایه از



شرکت دانش فراز فعالیت خود را از سال ۱۳۸۵ آغاز کرده است و هدف شرکت از ابتدا، ارائه بهترین و معتبرترین قطعات آسانسور از تمامی برندهای دنیا در کنار مشتری مداری و ارائه سرویس و خدمات پس از فروش در حد شرکت های معتبر آسانسوری می باشد که به یاری خدا و با تلاش پرسنل این شرکت، توانسته ایم به این هدف بزرگ دست یابیم که این هدف دریافت مقام برتر و لوح های افتخار از وزارت صنایع و اصناف مختلف مرتبط با صنعت آسانسور بوده است. در کنار واردات با کمک و یاری کارشناسان، متخصصان و تولیدکنندگان ایرانی توانسته ایم در زمینه تولید محصولات آسانسوری در ایران حضور چشمگیری داشته باشیم، همچنین دستیابی مردم عزیزمان به قطعات آسانسور در زمان تحریم ها و جلوگیری از وابستگی کشور به قطعات اصلی آسانسور همواره مورد توجه بوده است.

در کنار این هدف، کیفیت را در اولویت قرار داده ایم و در حال حاضر با قاطعیت می گویم که تولیدات ایرانی مطابق با استانداردهای جهانی است و قابلیت صادرات دارد و صادرات ما به کشورهای همسایه از

جعفر صاحب الزمانی مدیرعامل شرکت «آذر بالابران آسمان» اختصاص سهم بزرگی از بازار آسانسور توسط شرکت «آذر بالابران آسمان»

دقیق و تست کلیه محصولات مطابق استاندارد های بین المللی باعث شده است که محصولات این شرکت در مدت زمان کوتاه، سهم بزرگی از بازار مصرف کشور را به خود اختصاص دهند.

وی در ادامه گفت: کلیه محصولات تولید شده این شرکت، دارای گارانتی تعویض و خدمات پس از فروش ده ساله می باشند. مدیرعامل شرکت آذربالابران آسمان در ادامه با اشاره به وضعیت صنعت آسانسور تصریح کرد: یکی از مشکلات اساسی که این صنعت با آن دست و پنجه نرم می کند، بحث عدم نظارت و کنترل بر واردات موتورهای گیربکس آسانسور است که باعث ایجاد شرایط نابسامانی در بازار شده است.

وی اضافه کرد: در حالی که تولیدکنندگان و صنعتگران داخلی محصولات بسیار با کیفیتی تولید می کنند، اما نمونه خارجی این محصولات، بدون کنترل از مرزهای ایران وارد می شود و باعث ضربه به تولیدکننده داخلی می شود و به تبع این موضوع، تاثیر ناگواری بر شرایط اشتغال و فضای کلی این صنعت می گذارد.

مدیرعامل شرکت آذربالابران آسمان گفت: بازار داخلی این صنعت، پرفراز و نشیب است. معمولاً تغییر سریع باعث تغییر قیمت مواد اولیه شده و این نوسانات، باعث شده تولیدکنندگان آسانسور در وضعیت بدی قرار بگیرند و این بازار آشفته



شرکت «آذر بالابران آسمان» (ABBA) با استفاده از تجارب چندین ساله و تکنولوژی و توانایی متخصصان نخبه ایرانی، جهت طراحی، ساخت و تولید انواع موتور گیربکس آسانسور، شروع به فعالیت نمود.

به مناسبت برگزاری دهمین نمایشگاه بین المللی آسانسور و تجهیزات وابسته نشریه اقتصاد و نمایشگاه با جعفر صاحب الزمانی مدیرعامل شرکت آذر بالابران آسمان گفت و گویی انجام داده است که در ادامه می خوانید:

جعفر صاحب الزمانی در ابتدای این مصاحبه گفت: شرکت «آذر بالابران آسمان» (ABBA) توانست با استفاده از فناوری و تحقیقات گسترده توسط محققین و پرسنل مجرب خود محصولاتی با کیفیت برتر را به بازار ارائه نماید و این امر را نه در شعار، بلکه در عمل به اثبات رساند.

وی افزود: محصولات شرکت ABBA از بروز ترین محصولات صنعت آسانسور دنیا بوده و از لحاظ کمی و کیفی قابل رقابت با انواع مشابه های خارجی خود می باشد. صاحب الزمانی در خصوص اهداف این شرکت بیان کرد: هدف این شرکت تولید قطعات آسانسور با نازل ترین قیمت و بالاترین کیفیت در کشور عزیزمان ایران می باشد.

مدیرعامل شرکت آذر بالابران آسمان مطرح کرد: استفاده از دستگاه های مدرن و پیشرفته، همچنین ابزار های اندازه گیری

محمد هادی مغربی مدیرعامل شرکت «لاران صنعت پویا»:

لاران صنعت پویا یکی از بزرگترین تامین کننده های آسانسور در کشور

برند های جهانی در زمینه فعالیت خود، عنوان بزرگترین تامین کننده، سازنده و فروشنده این بخش در سطح کشور را به خود اختصاص داده است.

مدیرعامل شرکت لاران صنعت پویا با بیان اینکه فعالیت شرکت در پنج بخش اصلی ادوات هیدرولیک صنعتی و راهسازی، قطعات آسانسورهای هیدرولیک، قطعات پنوماتیک، شلنگ های هیدرولیک و پنوماتیک و لوله و سیلندر های هیدرولیکی است.

وی ابراز کرد: آسانسور های هیدرولیک کششی و تامین و کشف اقسام اصلی آسانسور، اعم از موتور سیم بوکسل ریل، تراسول کابل سنسور و جک و پاور هیدرولیک است.

مغربی با بیان اینکه حرکت سریع جهان به سمت موتور های گرس است، عنوان کرد: به دلیل کیفیت مطلوب و سرعت زیاد و تعداد توقف بالا، تمرکز شرکت لاران صنعت بر روی آسانسور های گرس می باشد.

مدیرعامل شرکت لاران صنعت پویا بیان کرد: با واردات محصولات مطرح و به روز دنیا و همچنین آموزش و اطلاع رسانی گسترده، سعی در جایگزینی این سیستم مدرن و ایمن به جای سیستم های منسوخ که متأسفانه سهم زیادی در کشور ما دارد.

وی مطرح کرد: ما بر این باوریم که صنعتی مانند صنعت آسانسور که ارتباط

مستقیم با جان و سلامتی افراد دارد جای تجربه اندوزی نیست همچنین کمپانی های پیشرو در دنیا، طی سالیان دراز، آرام آرام توانسته اند طول مسیر و سرعت را ارتقا دهند و با توجه به آزمایشات گوناگون ایمنی استاندارد های مختلف را کسب نمایند و سیستم های نظارتی بسیار سخت گیرانه ای بر نتیجه کار عمل نموده اند.

مغربی اظهار کرد: با اینکه ما موفق تولیدات با کیفیت ملی هستیم اما معتمدین این کار باید با همکاری نزدیک شرکت های بزرگ این صنعت و اخذ نمودن تمام مدارک استاندارد جهانی میسر شود، در غیر اینصورت صرف رقابت هیچجانی در آینده ای نزدیک با فاجعه انسانی رو به رو خواهیم شد.

مدیرعامل شرکت لاران صنعت پویا در خصوص تولید و صادرات ابراز کرد: در زمینه ساخت جک های هیدرولیک با طول و قطر خاص و چند طبقه که رکورد ساخت آن را داریم به کشورهای همسایه صادر کرده ایم و تنها شرکتی هستیم که تست نهایی محصولات شرکت، برابر با تست اروپایی هست.

شرکت لاران صنعت پویا در زمینه مشتری مداری گام های بسیاری برداشته است که شفاف سازی، آموزش، کیفیت بالا، گارانتی، خدمات پس از فروش و پشتیبانی بخشی از فعالیت های این شرکت محسوب می شود.



نوید فرششایف آقاجانی مدیر عامل شرکت «ایمن موتور» مطرح کرد:

کیفیت و شاخص های برتر موتور آسانسور در محصولات شرکت «ایمن موتور»

توسط مجموعه فرششایف می باشد که با طراحی بروز اروپایی است. این موتور قابلیت نصب و قرارگیری در حالت های ۳ گانه (ایستایی، افقی و برعکس) را دارد و مناسب برای پروژه هایی با ابعاد و اندازه چاهک کوچک می باشد.

شاخص ها و ویژگی های متمایز محصولات شرکت شما نسبت به موتورها و محصولات موجود در بازار چیست؟ آیا برای صادرات نیز مناسب هستند؟

اقتصادی بودن و قیمت مناسب یکی از مهمترین شاخص های محصولات شرکت ماست. ما محصولی را تولید می کنیم که همواره جزو پر فروش ترین محصولات داخلی بوده و شاهد موفقیت این محصولات در بازارهای بین المللی نیز هستیم و برای صادرات نیز مناسب هستند.

راندمن و مصرف برق مناسب و توان و قدرت محصولات این شرکت نیز یکی دیگر از شاخص ها به شمار می رود. محصولات ما با کنار هم قرار داده شدن برترین مواد اولیه، قطعات و تجهیزات تولید می شوند و نتیجه آن همواره راندمانی بی نظیر بوده است.

عمر محصول و ماندگاری و دوام محصولات نیز یکی دیگر از ویژگی هاست. کیفیت برتر، راندمن ایده آل و خدمات کامل مجموعه ما همیشه مشتریان را از داشتن محصولی با عمر بی نظیر و طولانی، آسوده خاطر خواهد کرد.

کیفیت محصولات نیز نسبت به محصولات مشابه قابل توجه است. کیفیت، حرف اول را در تولید این شرکت میزند و این واقعیت یقیناً برای مشتریان در خرید از مجموعه فرششایف ملموس تر خواهد بود.

خطوط تولید کارخانه فرششایف چه ویژگی هایی دارد؟

خطوط تولید مجموعه ایمن موتور، مجهز به آخرین تکنولوژی روز دنیا در ساخت موتورهای آسانسور می باشد و دقت و کیفیت در تولید یکی از اولویت های اساسی مجموعه ایمن موتور فرششایف است. دقت و کیفیت در ساخت قطعات و موتورهای آسانسور همواره مورد توجه کارکنان این شرکت بوده است.

گیربکس آسانسور، نامی آشنا برای فعالان این صنعت است و به کیفیت، مشتری مداری و خدمات کامل متمایز توجه دارد و همواره به رضایت مشتریان و رعایت استانداردها و آینده نگری در نیازهای مشتریان و ساختمان ها و مجتمع ها توجه داشته است.

مهمترین بخش آسانسور، پرورداری از موتور قدرتمند و با کیفیت و همراه با رعایت استانداردهاست. شرکت شما در این زمینه از چه نوع موتورهایی در ساخت آسانسور بهره می برد؟

اقتصادی بودن و قیمت مناسب یکی از مهمترین شاخص های محصولات شرکت ماست. ما محصولی را تولید می کنیم که همواره جزو پر فروش ترین محصولات داخلی بوده و شاهد موفقیت این محصولات در بازارهای بین المللی نیز هستیم و برای صادرات نیز مناسب هستند.

راندمن و مصرف برق مناسب و توان و قدرت محصولات این شرکت نیز یکی دیگر از شاخص ها به شمار می رود. محصولات ما با کنار هم قرار داده شدن برترین مواد اولیه، قطعات و تجهیزات تولید می شوند و نتیجه آن همواره راندمانی بی نظیر بوده است.

عمر محصول و ماندگاری و دوام محصولات نیز یکی دیگر از ویژگی هاست. کیفیت برتر، راندمن ایده آل و خدمات کامل مجموعه ما همیشه مشتریان را از داشتن محصولی با عمر بی نظیر و طولانی، آسوده خاطر خواهد کرد.

کیفیت محصولات نیز نسبت به محصولات مشابه قابل توجه است. کیفیت، حرف اول را در تولید این شرکت میزند و این واقعیت یقیناً برای مشتریان در خرید از مجموعه فرششایف ملموس تر خواهد بود.

خطوط تولید کارخانه فرششایف چه ویژگی هایی دارد؟

خطوط تولید مجموعه ایمن موتور، مجهز به آخرین تکنولوژی روز دنیا در ساخت موتورهای آسانسور می باشد و دقت و کیفیت در تولید یکی از اولویت های اساسی مجموعه ایمن موتور فرششایف است. دقت و کیفیت در ساخت قطعات و موتورهای آسانسور همواره مورد توجه کارکنان این شرکت بوده است.



شرکت ایمن موتور» با بنیادی مهندسی و دانش محور در زمینه تولید موتور و گیربکس آسانسور، نامی آشنا برای فعالان این صنعت است و با یادآور کیفیت، مشتری مداری و خدمات کامل متمایز می باشد. این مجموعه همواره با نیازسنجی مداوم، تمامی خدمات مرتبط را با استانداردهای مدیریتی آینده نگر ارائه می نماید که باعث شده است ذی نفعان خودشان را عضوی از خانواده تولیدی فرششایف بدانند و این به نوبه خود رضایت و مشارکت آنان را در افزایش بهره وری و سود همگانی به ارمغان آورده است.

دهمین نمایشگاه بین المللی آسانسور و پله برقی با حضور شرکت ها و فعالان این صنعت در محل دائمی نمایشگاه های بین المللی تهران در حال برگزاری است و شرکت ایمن موتور فرششایف با عرضه جدیدترین دستاوردها و محصولات خود مورد استقبال چشمگیر بازدیدکنندگان قرار گرفته است به همین بهانه نشریه اقتصاد و نمایشگاه با نوید فرششایف آقاجانی مدیر عامل «شرکت ایمن موتور فرششایف» در رابطه با برنامه های این شرکت گفت و گویی انجام داده است که می خوانید:

لطفاً ضمن معرفی خود، برای آشنایی مخاطبان با سوابق شرکت، در مورد برنامه های این شرکت توضیح بفرمایید

نوید فرششایف آقاجانی مدیر عامل «شرکت ایمن موتور فرششایف» هستم. «شرکت ایمن موتور» با بنیادی مهندسی و دانش محور در زمینه تولید موتور و

پرگاس

صنایع آسانسورمدیری

تولید کننده قطعات آسانسور



PERGAS

Modiri • Elevator • Industries

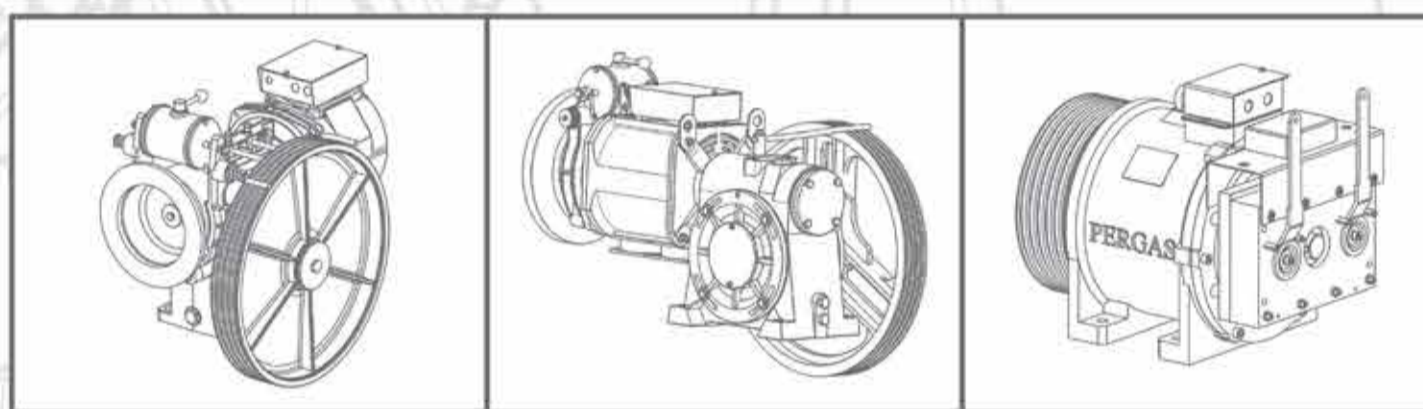

بزرگترین و مجهزترین مرکز ارائه خدمات
موتور گیربکس و موتور گیرلس آسانسور در ایران

The largest and most equipped service center for
elevator gearbox motor and gearless motor in Iran

تولید کننده موتور گیرلس و موتور گیربکس آسانسور

تهران • کیلومتر ۴ جاده قدیم کرج • بزرگراه فتح • لاین کندرو

تلفن: ۰۲۱ ۹۱ ۳۰۰ ۲۳۵

فتح ۱۹ • پلاک ۱۷

No 17 • 19th Fath • Fath Haighway • Km 4 old Karaj read

Tehran • IRAN

Tel: + 98 21 91 300 235

www.pergaselevator.com



دانشفراز (انرژی)



**AB
16**

سایت: abba-co.com | اینستاگرام: [daneshfaraz_lift](https://www.instagram.com/daneshfaraz_lift)

تلفن خدمات پس از فروش: ۰۲۱۲۲۳۶۵۲۸۹



دانش‌فراز (انساز)



**AB
18**

سایت: abba-co.com | اینستاگرام: [daneshfaraz_lift](https://www.instagram.com/daneshfaraz_lift)

تلفن خدمات پس از فروش: ۰۲۱۲۲۳۶۵۲۸۹

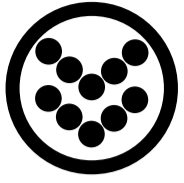

دهمین نمایشگاه بین المللی آسانسور، صنایع و تجهیزات وابسته به روایت تصویر

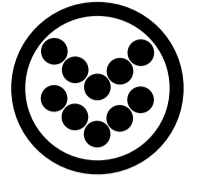

آذربایجان آسمان دانش فراز - سالن ۳۸



آسانسور پرگاس - سالن ۳۸B



آذربایجان آسمان دانش فراز - سالن ۳۸



ایمن موتور فرش باف - سالن ۳۵



آلتون آسانسور - سالن ۳۸B



آسانسور اوج غدیر - سالن ۳۵



لاران صنعت - سالن ۳۸



جسرال کابین - سالن ۳۸



بهران - سالن ۳۵



Altex

New Product by Alton Elevator



اولین و تنها تابلو فرمان کامپکت در ایران

محصولی جدید در رقابت بین المللی!



آلتکس؛
محصول جدید آلتون آسانسور



آلتون آسانسور
Alton Elevator

تولید محصولات با کیفیت بسیار بالا و قیمت مناسب در آلتون آسانسور



شاه، مذهبی)

قابلیت اعلام گویای منوها، خطاها و راهنمای نصب به زبان فارسی تنظیم نحوه دور اندازی با نرم افزار برای طبقات با ارتفاع کم و زیاد. پشتیبانی آنی به آسانسور معیوب از طریق نرم افزار ریموت تحت اندروید

تنظیم پارامترهای تابلو فرمان بدون نیاز به حضور در محل از طریق اینترنت

اتصال خودکار به اینترنت و به روزرسانی نرم افزار از طریق GPRS اعلام خرابی های آسانسور، حتی قطع برق از طریق SMS به سه کاربر مختلف قابلیت صدور فرمان تست دوره ای سیستم نجات اضطراری به طور اتوماتیک و یا از طریق SMS

روشن شدن برد اصلی و کارکدک در حالت اضطراری به جهت امنیت بیشتر و ارسال SMS

دریافت ارزیابی عملکرد باتریهای برق اضطراری به شکل SMS قابلیت ارتباط برد اصلی و کارکدک با کامپیوتر به وسیله USB

دریافت و ارسال داده های تابلو فرمان به وسیله USB به کامپیوتر. کیفیت بالای قطعات مصرف شده و رعایت تمامی اصول EMC که

منجر به حذف کامل نویزهای صنعتی می شود.

دارای تلفن داخلی بین کابین آسانسور و موتورخانه INTERCOM بدون نیاز به تراول کابل اضافی و با همان ۸ رشته کارکدک

ارتباط با کارکدک از طریق CANBUS تنها با ۸ رشته تراول کابل عملکرد به شکل دوبلکس (گروهی) از طریق CANBUS که مجزا از کارکدک می باشد.

قابلیت نمایش جریان و ولتاژ موتور بر روی نمایشگر برد موتور سیف مجهز به تکنولوژی شارژ قطرها باطریها جهت افزایش طول عمر آنها، بدون نیاز به برد شارژر

کنترل مدار ایمنی با ولتاژ ۱۱۰ ولت در حالت اضطراری، به جهت امنیت بیشتر

قابلیت نصب ADVANCE DOOR OPENING قابلیت نصب

استفاده از برد هیدرولیک برای تنوع بونیت های موجود در بازار قابلیت اصلاح جایبایی فاز در تمامی تابلوهای دو دور

قابلیت آنی پاک کردن شستی های کابین به محض فشار مجدد کلید خروجی نمرواها به شکل ترانزیستوری و با رلهای (قابل انتخاب)

دارای دو عدد ورودی رزرو با قابلیت برنامه ریزی بر روی برد اصلی و کارکدک

شرکت آلتون آسانسور به عنوان یکی از اولین برندهای برتر ایران در حوزه طراحی و تولید اینترتوهای کنترل موتور، تابلو فرمان و تجهیزات کنترلی آسانسور از سال ۱۳۸۴ مشغول فعالیت بوده است. این شرکت یک مجموعه دانش بنیان بوده و از پروانه بهره برداری تولید برخوردار است. شرکت آلتون آسانسور در زمینی به مساحت ۳۵۰۰ متر، متشکل از کارخانه ای به وسعت ۲۰۰۰ متر فضای تولیدی و اداری به وسعت ۱۵۰۰ متر، واقع در منطقه کرمان خودرو بنا شده است.

معرفی و تاریخچه آلتون آسانسور
شرکت آلتون آسانسور در سال ۱۳۸۴ در زمینه طراحی و تولید سیستم های کنترلی و الکترونیکی آسانسور فعالیت خود را آغاز نموده است. به پشتوانه دانش و تخصص فنی تیم طراحی و تولید، این شرکت طی سال های گذشته موفق به تولید محصولات با کیفیت بسیار بالا و قیمتی مناسب شده است. طی سال های اخیر بهره گیری از جدیدترین تکنولوژی ها شعار اصلی تیم تحقیق و توسعه بوده به طوری که تمامی محصولات این شرکت با پردازنده های فوق سریع ۳۲ بیتی ARM ساخت شرکت (NXP (Philips که مخصوص سیستم های صنعتی می باشند، طراحی و تولید شده اند. این کنترلر امکان برقراری ارتباط از طریق CANBUS با تمامی محصولات جانبی را دارد که معتبرترین پروتکل ارتباطات صنعتی، خصوصا در زمینه آسانسور می باشد. کلیه تابلو فرمان های این شرکت قابلیت اتصال به شبکه مخابرات ایران و دارای GPRS و ۴G و SMS و ارتباط کاملا دو طرفه می باشند. استفاده از فیلترهای پر قدرت نویزگیری و اجرای ملزومات EMC از دیگر مشخصه های محصولات این شرکت است. شرکت آلتون آسانسور در راستای پیشبرد اهداف بلند مدت خود که همانا تولید ناب و در عین حال انبوه می باشد، اقدام به تأسیس کارخانه ای با مساحت ۱۸۰۰ مترمربع در شهرک صنعتی زاگرس واقع در کیلومتر ۱۶ جاده مخصوص کرج نموده که شامل ۱۴۰۰ متر مربع فضای تولیدی و انبار و ۳۰۰ مترمربع ساختمان اداری می باشد.

ویژگی های تابلو فرمان های آلتون آسانسور
استفاده از میکرو کنترلرهای ۳۲ بیتی و فوق سریع ARM دربرد اصلی، کارکدک، موتور سیف و برق اضطراری

به روز بودن ساعت و تاریخ حتی بدون نیاز به باتری و از طریق سیم کارت

حفظ موقعیت دقیق کابین حتی در صورت قطع برق
دارای پسورد ۶ رقمی دینامیک که از طریق کد واسط ایجاد می شود.

قابلیت انتخاب الیوم نوع موزیک، متناسب با کاربری ساختمان (آرام، محیط نمایشگاه و حضور شرکت های مختلف، بازدید متخصصان و مشتریان، همکاران و فعالان این صنعت، موجب دلگرمی است و برای کسانی که با ما کار می کنند حس همکاری و همدلی ایجاد می کند. از این جهت که مشتریان و همکاران بدانند «پرگاس» فعال است و سعی دارد خودش را به عموم علاقه مندان و فعالان صنعت آسانسور معرفی کند. این موضوع باعث می شود که مجموعه ها با خیالی راحت تر بتوانند به فعالیت خود با ما ادامه بدهند. گفت وگوها، مذاکرات، همکاری ها و قراردادهای بیشتری شده و به رشد صنعت و کاهش مشکلات و چالش ها کمک می کند و در برنامه ریزی شرکت ها برای حضور در بازار کمک خواهد کرد.



علی مدیری مدیر تولید «شرکت پرگاس»:

«پرگاس» نام شناخته شده در تولید موتور گیربکس و گیرلس آسانسور



«شرکت پرگاس» به صورت تخصصی در تولید موتور گیربکس و گیرلس آسانسور فعالیت دارد و با سال ها تجربه و فعالیت در زمینه تولید موتور و قطعات حضور دارد. این موتورها در تون های ۵/۵ تا ۳/۷ کیلووات به تولید می رسد که برای آسانسور ساختمان هایی بین ۵ تا ۱۰ طبقه به کار می رود. در حاشیه نمایشگاه آسانسور، اقتصاد و نمایشگاه با علی مدیری مدیر تولید شرکت پرگاس گفت وگویی انجام داده است.

ضمن معرفی خودتان بفرمایید که شرکت در چه زمینه ای فعالیت دارد و امسال در نمایشگاه آسانسور از چه محصولی رونمایی می کنید؟

علی مدیری هستم، مدیر تولید شرکت پرگاس، که در زمینه تولید قطعات آسانسور فعالیت داریم و امسال برای رونمایی از موتور گیرلس ایرانی در نمایشگاه حضور داریم.

«شرکت پرگاس» به صورت تخصصی در تولید موتور گیربکس و گیرلس آسانسور تمرکز دارد. کار شرکت را با تعمیرات همین موتورها آغاز کردیم و بعد از چند سال کسب تجربه موفق شدیم که تولید موتور گیربکس و گیرلس ایرانی را طراحی و در دستور کار تولید قرار دهیم. در سال های قبل توان تولید موتور گیرلس فقط متعلق به ۸ کشور در جهان بود اما شرکت ما توانست این محصول را تولید کند و کشور ایران هم به جمع کشورهای تولیدکننده موتور گیرلس افزوده شد.

ما پیش تر در سال ۹۵ موفق شدیم موتور

گیربکس را تولید کنیم. اکنون این موتور را در تون های ۵/۵ تا ۳/۷ کیلووات به تولید می رسانیم که برای آسانسور ساختمان هایی بین ۵ تا ۱۰ طبقه به کار می رود.

«طرح های توسعه شرکت شامل چه مواردی خواهد بود؟»

تلاشمان این است که بتوانیم تمامی قطعات آسانسور را در مجموعه شرکت خودمان تولید کنیم و این برنامه چشم انداز ماست و به سمت آن حرکت می کنیم؛ در حال حاضر، موفق شده ایم علاوه بر موتور گیربکس و گیرلس، فلکه های هرزگرد، قلاب بکسل و از این قبیل محصولات را تولید کنیم.

هدف بعدی تولید «تابلو موتور آسانسور» است که امیدواریم تا سال آینده به تولید انبوه برسیم؛ همچنین تولید محصولاتی مثل ریل آسانسور و سیم بکسل را در اهداف شرکت تعریف کرده ایم.

اگرچه در حال حاضر تولید این محصولات برای ما امکان پذیر است؛ ولی به این بسنده نکرده ایم و در تلاشیم که بتوانیم زیرساخت هایی را بنا کنیم که محصولاتی با کیفیت مطلوب تولید شود و تولید محصولات با کیفیت معرف جنس ایرانی باشد و پرچم پر افتخار ایران را در بازار جهانی به اهتزاز در آوریم.

«در زمینه مشتری مداری و رضایت مشتری و همچنین رعایت استانداردها و شاخص های فنی چه اقداماتی کرده اید؟»

برای کسب رضایت مشتری، و تحقق این موضوع ۵ نمایندگی را در سایر نقاط کشور راه اندازی کرده ایم. ۳ نمایندگی هم در شهر تهران داریم و تمام توان خود را به کار گرفته ایم تا به بهترین نحو، پشتیبانی، خدمات رسانی و تأمین قطعات را داشته باشیم. مرکز تأمین قطعات شرکت در شهر تهران است و قطعات را به صورت هفتگی به نمایندگی ها در سطح کشور ارسال می کنیم. از این لحاظ موفق بوده ایم و کم و کسری احساس نمی شود. تلاشمان این است که در ادامه فعالیت شرکت فروشگاه اینترنتی را نیز راه اندازی کنیم و امکان سفارش قطعات و ارسال قطعات به صورت اینترنتی



آسانسور غدیر
تولید کننده انواع درب های تمام اتوماتیک آسانسور

آدرس: تهران، جاده آریلی، بالاتر از جاجرود، منطقه صنعتی خرمدهشت، بلوار اصلی میدان صنعت، پلاک ۱۰۵ و ۱۰۳
تلفن: ۷۶۲۱۶۴۰۵ - ۷۶۲۱۶۴۰۵ فاکس: ۷۶۲۱۱۶۹۷
ghadirlift@gmail.com ghadirlift

نمایشگاه و فروشگاه: تهران، خیابان دماوند، تقاطع سبلان، نبش خیابان باب زرتاشی، پلاک ۹۱۰
تلفن: ۷۷۶۹۷۱۵۴ - ۷۷۸۴۱۸۵۴ - ۷۷۸۱۴۰۶۶ - ۷۷۲۶۴۴۵۵
تلگرام: 09129541179 خدمات پس از فروش: 09023078964

www.ghadirlift.com

تولید کننده انواع درب های تمام اتوماتیک آسانسور



با نشان استاندارد ملی و گواهینامه CE اروپا -
گواهینامه ISO9001
گواهینامه ISO14001
گواهینامه OHSAS18001



GHADIR LIFT



گزارش تصویری



رعایت پروتکل های بهداشتی در دهمین نمایشگاه بین المللی آسانسور، صنایع و تجهیزات وابسته به روایت تصویر



محمود شاکری مدیرعامل «گروه صنعتی بهران»: اجرای ۱۰۰ پروژه بزرگ بین المللی توسط «گروه صنعتی بهران» گروه صنعتی بهران، بزرگترین تولید کننده قطعات آسانسور و پله برقی



شبهانه روزی توانستند یک کارگاه ۱۲۰۰ مترمربعی واقع در جاده قدیم کرج را خریداری نمایند و به ایده خود برای تولید موتور گیربکس، موتور گیرلس و قطعات آسانسور، جامه ای عمل ببوشانند. بهران به سرعت در مسیر شکوفایی و پیشرفت گام نهاده؛ افزایش خطوط تولید قطعات آسانسور، و نیاز مجموعه به گسترش فضا، سبب شد تا مدیران مجموعه، کارخانه ای را به وسعت ۱۱۰۰۰ مترمربع در شهرک صنعتی پرند احداث و تولیدات خود را به این کارخانه منتقل نمایند. اکنون پس از گذشت بیش از سی سال تلاش بی وقفه کارخانجات گروه صنعتی بهران (سهامی خاص) در زمینه به مساحت بالغ بر ۱۱۰ هزار مترمربع و بیش از ۱۲۰۰ نفر نیروی انسانی فعال، تحت نظارت و مدیریت اینجانب جناب آقای حسین شاکری مدیرپریت کارخانه بهران به همراه برادران، که از متخصصان و اثرگذاران این حوزه به شمار می روند، همچنان پیشرو در عرصه ای صنعت آسانسور و پله برقی ایران در زمینه تولید قطعات و پکیج های آسانسور و پله برقی و نیز هم تراز با برترین شرکت های اروپایی است.

«گروه صنعتی بهران چه خدمات و تولیداتی را عرضه می کند؟»

ازجمله مهمترین و بزرگترین خدمات تولید ملی قطعات آسانسور و پله برقی می توان به دسترسی سریع و آسان به قطعات تولید شده داخلی، امکان استفاده از کالای مقرون به صرفه با بالاترین کیفیت، ارائه بهینه و مطلوب خدمات پس از فروش و در دسترس بودن کادر فنی مجرب و حاذق مجموعه بهران اشاره کرد.

مجموعه بهران با تولید و ارائه محصولات از قبیل موتورگیربکس، موتور گیرلس آسانسور، گاورنر، فلکه هرزگرد و دیگر قطعات تولیدی، با بهره گیری از مرغوب ترین متریال و رضایت کامل مصرف کننده و داشتن گارانتی طلایی بهران همواره خود را پایبند به تعهداتی می داند و کارشناسان فروش و خدمات حاضر در تهران و اکثر شهرستان های صورت تمام وقت پاسخگویی مشتریان گرانقدر هستند.

«در زمینه مشتری مداری چه گام هایی برداشته اید؟»

گروه صنعتی بهران، با حضور در بازار های بین المللی همواره در تلاش است که با ارائه ی هرچه بهتر محصولات و خدمات خود در زمینه قطعات آسانسور و پله برقی و نیز پکیج های آسانسور و پله برقی، علاوه بر رفع نیاز بازار آسانسور و پله برقی داخل کشور، اقدام به اجرای پروژه های عظیم بین المللی نماید و نام کالای ایرانی و کیفیت کالای ایرانی که قابل رقابت با بزرگترین برندهای روز اروپایی است را در سطح جهانی مطرح نماید.

مجموعه ما دارای ۵ دفتر بین المللی در کشورهای عمان، دبی، آلمان، ترکیه و نیز ۴ نمایندگی رسمی در کشورهای عراق، سوریه، قزاقستان و ارمنستان است. اجرای بیش از ۱۰۰ پروژه بزرگ آسانسور در کشور عمان و نیز ارسال قطعات اصلی آسانسور برای کشورهای هابی همچون ارمنستان و جمهوری آذربایجان از جمله افتخارات گروه صنعتی بهران است.

گروه صنعتی بهران، با بزرگترین و مجهزترین خط تولید قطعات آسانسور و پله برقی در جهت تولید انبوه این کالاها و با به کار گیری بالغ بر ۱۲۰۰ نفر پرسنل متخصص، موفق شده است به عنوان بزرگترین تولید کننده ملی در زمینه قطعات آسانسور و پله برقی و نیز پکیج آسانسور و پله برقی در طول سالیان متمادی مراتب رضایت و اعتماد مشتریان را فراهم نماید. و این افتخار با تلاش بی وقفه و برنامه های بلند مدت مدیران ارشد و زحمات شبانه روزی پرسنل خادم مجموعه بهران امید فراهم شده است.

اقتصاد و نمایشگاه به مناسبت برگزاری نمایشگاه بین المللی صنعت آسانسور و پله برقی با محمود شاکری مدیرعامل گروه صنعتی بهران گفت و گویی انجام داده است که می خوانید:

«لطفا خلاصه ای از فعالیت های گروه صنعتی بهران را برای مخاطبان ما تشریح کنید؟»

شرکت بهران فعالیت خود را در سال ۱۳۴۸ از یک کارگاه کوچک ۴۰ متری که کار تراشکاری و تعمیرات قطعات آسانسور در آن انجام میشد، آغاز کرد و پس از گذشت ۴ سال، در سال ۱۳۷۲ کارگاه بزرگتری را به مساحت ۱۰۰ مترمربع در خیابان هاشمی تهران به این کار اختصاص داد. بنیانگذاران این مجموعه با گسترش فعالیت و نیز افزایش دانش و تجربه در این حوزه، در سال ۱۳۷۶ فعالیت خود را در کارگاه بزرگتری به مساحت ۲۵۰ مترمربع در خیابان شاد آباد تهران ارتقاء دادند و سرانجام بعد از گذشت ۴ سال، با تلاش و کوشش

عباس ابریشمی رئیس اتحادیه کشوری آسانسور، پله برقی و خدمات وابسته مطرح کرد

وضعیت مناسب و رو به رشد صنعت آسانسور در کشور



ایران مشغول بکارند که کارشان فروش، مونتاژ و سرویس دهی به آسانسور است. شروع جدی فعالیت های صنعت آسانسور کشور از سالهای ۱۳۴۰ به بعد بوده که در آن سالها با شروع آپارتمان سازی در سطح کشور موجب شد تا آسانسورهای بصورت کامل از خارج کشور وارد و نصب گردد. با توجه به نیاز به خدمات بعد از فروش و سرویس و نگهداری آسانسورهای وارداتی، گروه های تأسیساتی بعنوان نصاب و سرویس کار حرکتی را جهت راه اندازی این صنعت آغاز نمودند. در دهه ۱۳۵۰ با تأسیس یک شرکت تولیدی بنام ایران شیندلر با سرمایه گذاری داخلی و کشور سوئیس فعالیتهای تولیدی در سطح بسیار محدود شامل تولید درب و کابین و مونتاژ با اجزاء و قطعات منفصله خارجی شکل گرفت و بدنبال آن با تأسیس شرکتهای نصب کننده این صنعت تا حدودی توسعه یافت، اما عملاً تولید اجزاء و قطعات و مجموعه های آسانسور توفیق چندانی نداشت. در سال ۱۳۵۵ دو شرکت تولیدی بزرگ بنام آسانسور و پله برقی ایران و آسانسور و پله برقی گیلان با سرمایه گذاری بخش خصوصی تأسیس شد. (لازم به یادآوری است که مدیریت شرکت آسانسور و پله برقی گیلان به بانک صنعت و معدن واگذار گردید و این شرکت در دو سال پیش منحل گردیده است) از سال ۱۳۵۵ تا ۱۳۶۸ غیر از شرکتهای بازرگانی که نمایندگی شرکتهای خارجی را بعهده داشتند، شرکت تولیدکننده آسانسور تأسیس نگردید. از سال ۱۳۶۸ به بعد با توجه به روند آپارتمان سازی و سیاستهای حمایتی وزارت چندین شرکت در زمینه تولید اجزاء و قطعات آسانسور فعال گردیدند که عمده ترین فعالیت آنها تولید درب، کابین، تابلوهای کنترل، گیربکس آسانسور و قطعات و مجموعه های سیستم کنترل سرعت و ترمز اضطراری آسانسور (پاراشوت) بوده است. در حال حاضر تعداد واحدهای تولیدکننده اجزاء و قطعات و مجموعه های آسانسور ۲۱ واحد و تعداد شرکتهای دارنده پروانه طراحی

درب و کابین توسط اوکسن الکسانی با کمی برداری از روی درب و کابینهای شرکت های اروپایی بوجود می آید. در سال ۱۳۴۵ در طرح های وزارت مسکن و شهرسازی برای آپارتمان سازی برنامه ریزی شده و ایجاد شهرک های مسکونی در اطراف شهرهای بزرگ برای ساخت اولین کارخانه آسانسورسازی در ایران برنامه ریزی می شود. در سال ۱۳۵۰ کلنگ ساخت اولین کارخانه آسانسورسازی ایران با نام ایران شیندلر در زمینی به مساحت چهار هزار متر مربع واقع در شهر صنعتی البرز قزوین به زمینی زده می شود و در سال ۱۳۵۳ این کارخانه با ظرفیت اولیه تولید چهارصد دستگاه آسانسور تحت لیسانس شیندلر سوئیس به بهره برداری می رسد و بطور همزمان جهت پرورش نیروی متخصص در نصب آسانسورهای خود مبادرت به برگزاری دوره های کامل آموزشی تئوری و عملی نصب آسانسور می نماید که در هر دوره حدود ۲۰ نفر تکنسین موفق به کسب مدرک مهارت نصب می شوند و این دوره ها از سال ۱۳۵۴ تا ۱۳۵۷ ادامه داشت و امروز دانش آموختگان آن دوره ها زنده ترین و کارآمدترین افراد در صنعت آسانسور در ایران می باشند و اغراق نمی باشد اگر از شرکت آسانسورسازی ایران شیندلر به عنوان مادر صنعت نوین آسانسور در ایران یاد کرد. همچنین بطور همزمان اولین کارخانه سازنده قطعات آسانسور در ایران با نام تسلا- ایران تولید خود را شروع می کند. در سال ۱۳۵۴ کارخانه آسانسور و پله برقی ایران در اهر تأسیس و مدتی بعد تحت لیسانس هاوس هان آلمان شروع به تولید می کند. شرکت اوتیس آمریکا نیز اقدام به خرید زمینی در شهر صنعتی ساوه نموده و برنامه ریزی برای تأسیس کارخانه می کند. همچنین در سال ۱۳۵۵ شرکت تولیدی ایران امباربا کارخانه تولید آسانسور خود را در شهر صنعتی رشت تأسیس و تولید آسانسور را تحت لیسانس امباربا اسپانیا آغاز می کند. در کنار

عباس ابریشمی رئیس اتحادیه کشوری آسانسور، پله برقی و خدمات وابسته مطرح کرد با بیان اینکه این کار در کارگاه های کوچک و متوسط انجام می شود، گفت: در حال حاضر وضعیت صنعت آسانسور در کشور خوب است و امیدواریم در آینده ای نزدیک به خود کفایی در صنعت آسانسور برسیم. صنعت آسانسور جهان از زمانی که با نیروی برق کار می کند قدمتی یکصد و پنجاه ساله دارد، هر چند عمر بالابرها در جهان به بیش از ده هزار سال می رسد و اولین چرخ چاه خود از اولین بالابرها بوده است. مهمترین شرکت های تولید آسانسور در جهان اوتیس و شیندلر با قدمتی حدود یکصد و پنجاه سال می باشند. اما صنعت آسانسور ایران قدمتی هشتاد ساله دارد. البته اگر گفته های بدون مدرک در مورد نصب آسانسور در کاخ گلستان توسط ناصر الدین شاه را نادیده بگیریم، اولین آسانسورهای که آنهم البته اثری از آنها بجا نیست در پایتختگاه آباجان در دوران حکومت احمد شاه قاجار نصب شده است. اما آنچه مسلم و قابل بررسی است اولین آسانسور ها در ساختمانهایی که در زمان پهلوی اول ساخته شده است نصب شده و در ساختمانهای اطراف میدان امام خمینی (میدان سپه سابق) مثل باشگاه افسران ستاد ارتش، کتابخانه ملی آشران را وجود دارد و بسیاری از آنها توسط کارشناسان خارجی و به کمک نسل اول متخصصین صنعت آسانسور ایران نصب و راه اندازی شده است. نسل اول ساختمانهایی بیش از سه طبقه در ایران در دوران پهلوی اول و آپارتمان سازی بصورت امروزی از سال ۱۳۳۵ در دوران پهلوی دوم شروع شده است. بنابراین دوران رشد صنعت آسانسور ایران را از سال ۱۳۳۵ به بعد باید نامگذاری کرد. ابتدا آسانسورها کامل و بسته بندی شده از خارج از کشور به ایران وارد شده است. لیکن بتدریج شرکتهای ایرانی فروش و نصب آسانسور در ایران بوجود می آید و در سال ۱۳۴۵ اولین کارگاه تولید



دانش فراز - سالن ۳۸



آذربایجان آسمان دانش فراز - سالن ۳۸



آسانسور پرگاس - سالن B ۳۸



آسانسور و غدير - سالن ۳۵



آلتون آسانسور - سالن B ۳۸



ایمن موتور فرش باف - سالن ۳۵



بهران - سالن ۳۵



جزاکایه



لاران صنعت - سالن ۳۸

- مسجد
- پایس
- آتش نشانی
- هلال احمر
- بانک
- سرویس بهداشتی
- آبخوری
- پوله
- رستوران
- تلفن عمومی
- اطلاعات
- استراحتگاه
- محدوده اینترنت رایگان
- پارکینگ
- مهمانپذیر
- استگاه اتوبوس

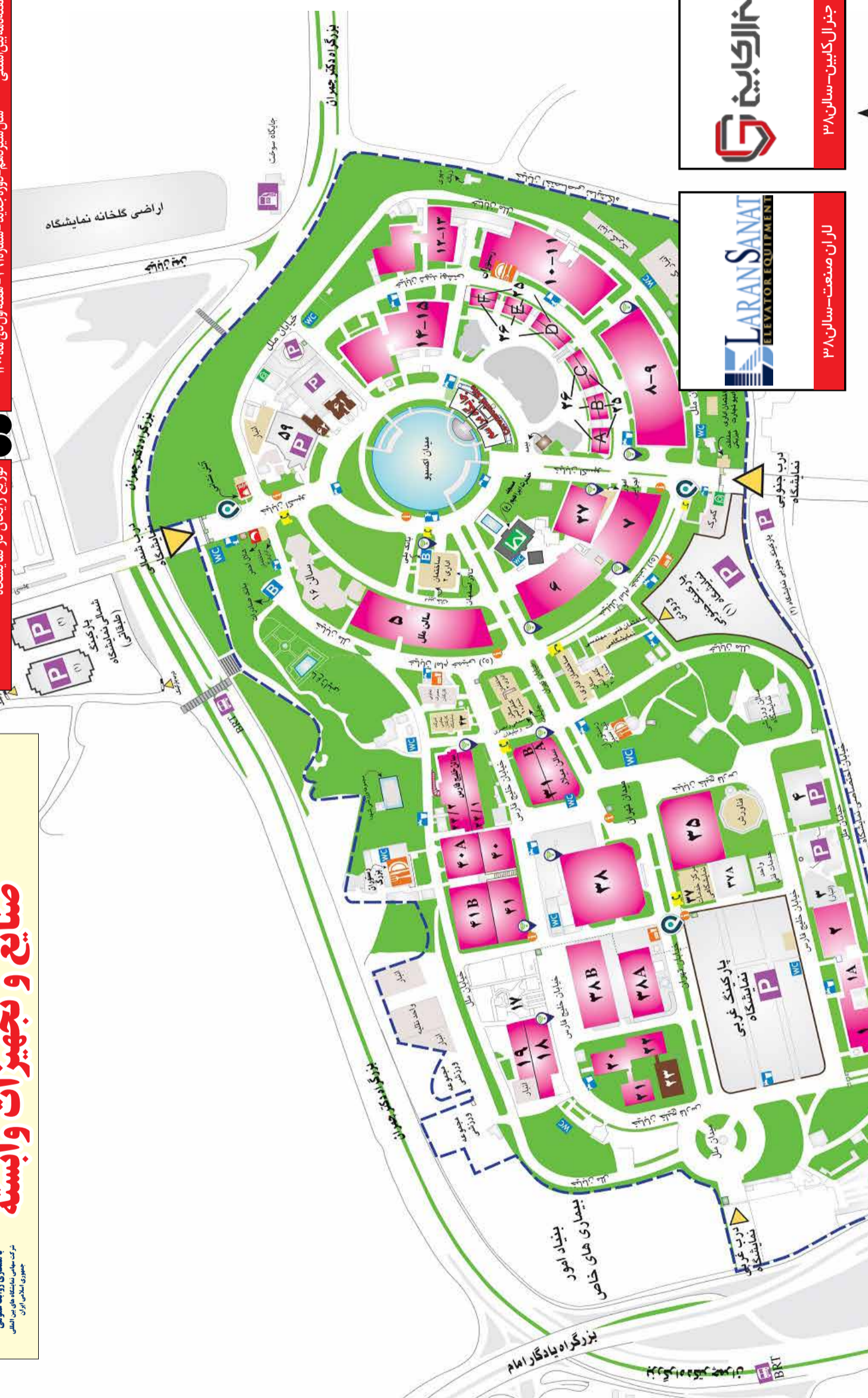

اقتصاد و صنعت

www.namayeshgahha.ir

تنها هفته نامه تخصصی صنعت نمایشگاهی ایران

هفته نامه بین المللی سال سیزدهم - دوره جدید - شماره ۳۹۱ - هفته اول دی ماه ۱۴۰۰

توزیع رایگان در نمایشگاه



جمهوری اسلامی ایران

صنایع و تجهیزات وابسته

آسانسور

دهمین نمایشگاه بین المللی

با همکاری روابط عمومی شرکت صنایع نمایشگاه های بین المللی جمهوری اسلامی ایران



GENERAL CABIN

ELEVATOR PRODUCTS

تولیدکننده ی برتر کابین و قطعات تخصصی آسانسور در ایران
 Top Manufacturer of Elevator Cabin & Specialized Parts in Iran

☎ ۰۲۱۴۶۸۶۰۰۲۴ 📷 GENERALCABIN 🌐 WWW.GENERALCABIN.COM

نمایشگاه دائمی و کارخانه : تهران انتهای اتوبان حکیم غرب شهر قدس بلوار امام زاده خیابان تخصصی پلاک ۱۳



دانش (Danesh)

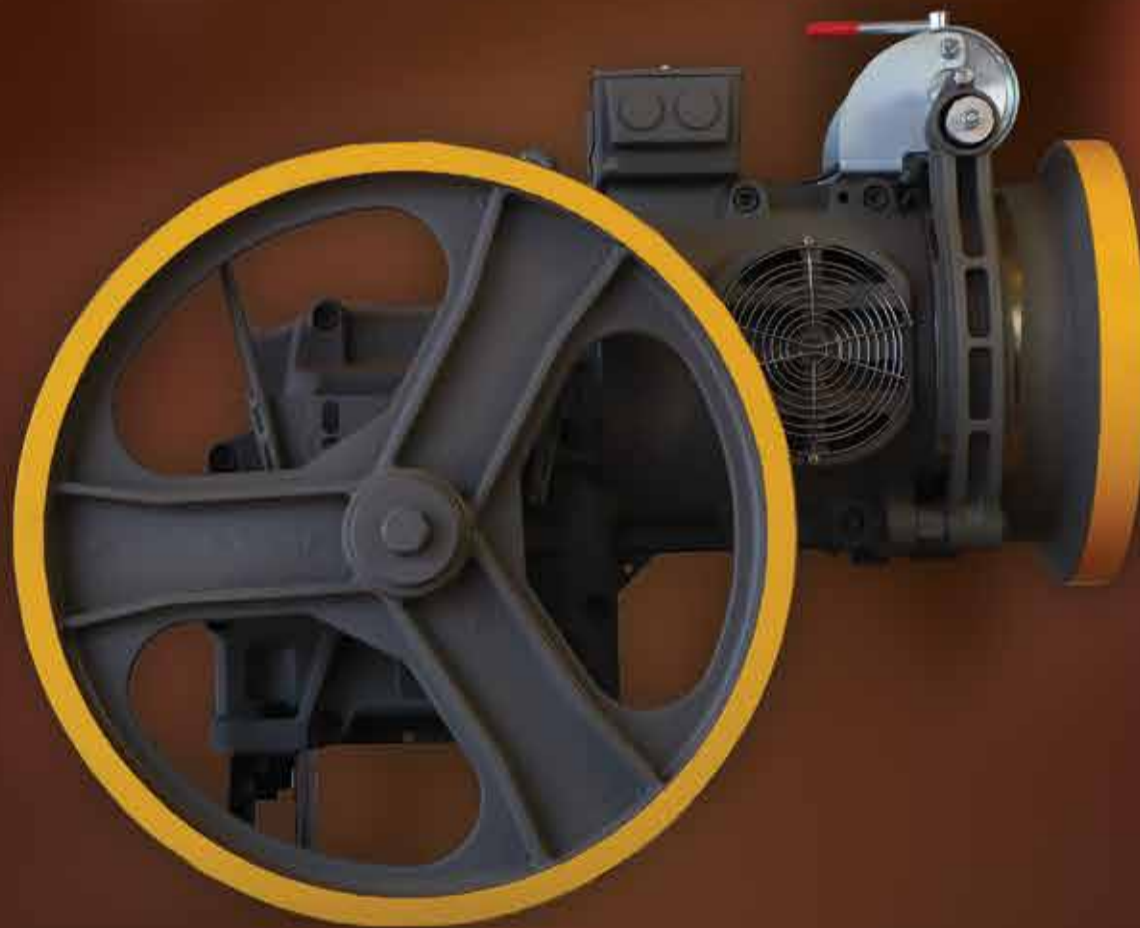

سایت: abba-co.com | اینستاگرام: [daneshfaraz_lift](https://www.instagram.com/daneshfaraz_lift)

تلفن خدمات پس از فروش: ۰۲۱۲۲۳۶۵۲۸۹